

Пресс-масленки

Классификация пресс-масленок

H1

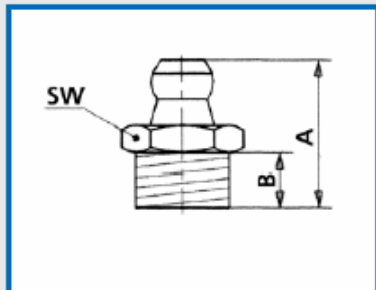

H1 LANG

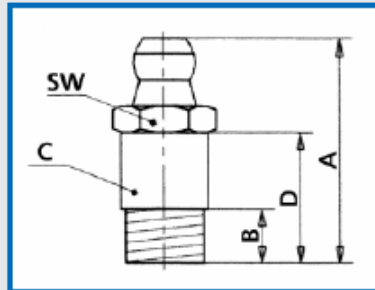

H2 VK

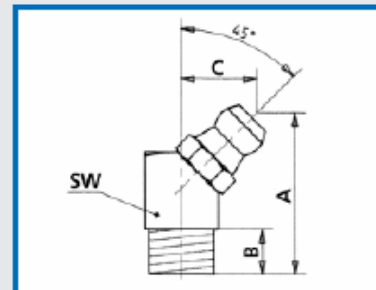

H2 SK

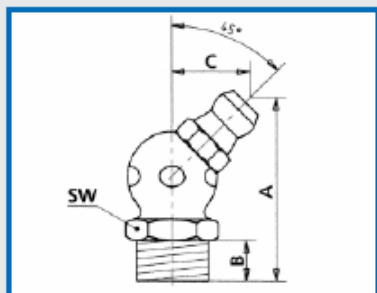

H3 VK

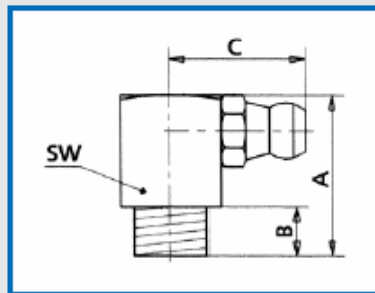

H3 SK

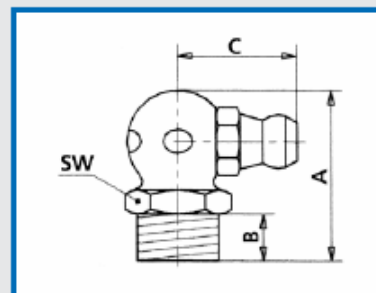

H1 ESN

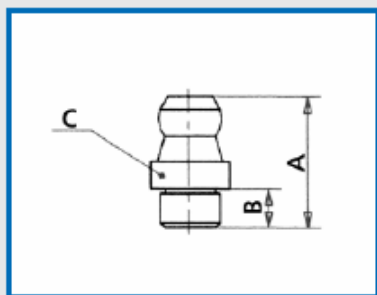

H2 ESN

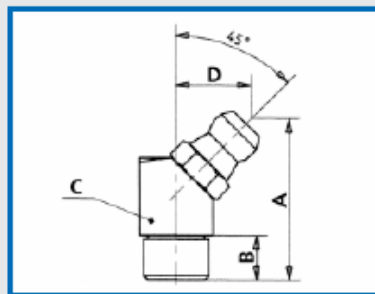

H3 ESN

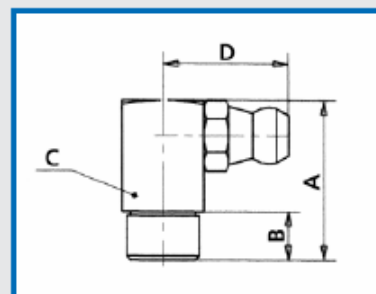

K

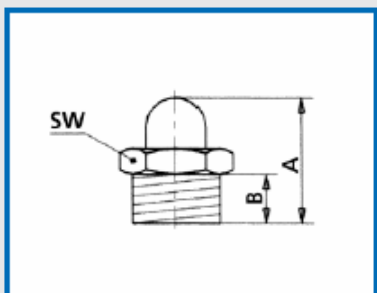

D

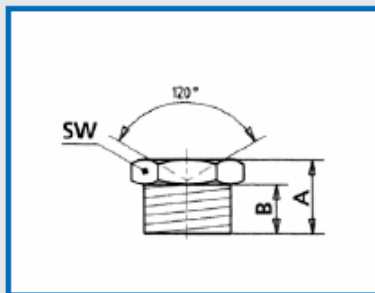

D ESN

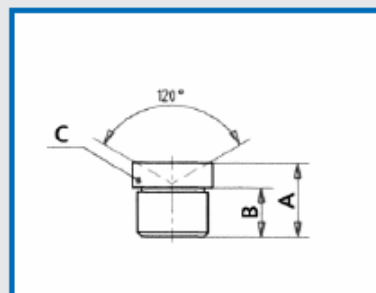

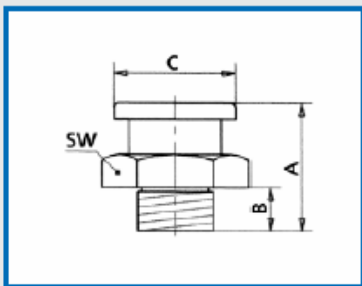
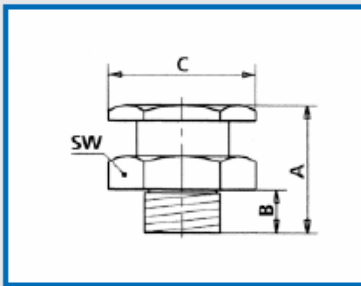
M

T1/B

D - масленка с воронкой
 ESN - заколачиваемая масленка
 H1 - пресс-масленка прямая
 H2 - пресс-масленка угловая 45 град.
 H3 - пресс-масленка угловая 90 град.
 K - шаровая масленка
 M - плоская масленка круглая
 SK - шестигранник
 T1/B - плоская масленка шестигранная
 VK - четырехгранник

ПРЕСС-МАСЛЕНКИ Н1, ПРЯМЫЕ, 180°, СОГЛАСНО DIN 71412, ЗАКАЛЕННЫЕ, ОЦИНКОВАННЫЕ, С ШЕСТИГРАННИКОМ

15 000	Пресс-масленка Н1, прямая 1/4" под ключ 7	Технические данные A: 15 mm B: 5 mm	
15 007	Пресс-масленка Н1, прямая М 6 х 1, под ключ 7		
15 007 001	Пресс-масленка Н1, прямая М 6 х 1, под ключ 7	Технические данные A: 29,5 mm B: 6 mm C Ø: 7 mm D: 20 mm	
15 009	Пресс-масленка Н1, прямая М 8 х 1, под ключ 9	Технические данные A: 15 mm B: 5,5 mm	
15 010	Пресс-масленка Н1, прямая М 8 х 1,5, под ключ 9	Технические данные A: 15 mm B: 5 mm	
15 013	Пресс-масленка Н1, прямая М 10 х 1, под ключ 11	Технические данные A: 15 mm B: 5 mm	
15 014	Пресс-масленка Н1, прямая М 10 х 1,25, под ключ 11		
15 015	Пресс-масленка Н1, прямая М 10 х 1,5, под ключ 11		
15 017 004	Пресс-масленка Н1, прямая М 12 х 1,5, под ключ 14	Технические данные A: 17,5 mm B: 5,5 mm	
15 018 098	Пресс-масленка Н1, прямая М 12 х 1,75, под ключ 14		
15 021 003	Пресс-масленка Н1, прямая М 14 х 1,5, под ключ 14	Технические данные A: 17 mm B: 6 mm	

15 025	Пресс-масленка Н1, прямая 1/4" WHIT, под ключ 7	Технические данные A: 15 mm B: 5 mm	
15 026	Пресс-масленка Н1, прямая 1/8" NPT, под ключ 11	Технические данные A: 15 mm B: 5 mm	
15 026 007	Пресс-масленка Н1, прямая 1/8" PTF, под ключ 11		
15 027 005	Пресс-масленка Н1, прямая G 1/4", под ключ 14	Технические данные A: 17 mm B: 6 mm	
15 037	Пресс-масленка Н1, прямая G 1/8", под ключ 11	Технические данные A: 15 mm B: 5 mm	
15 038	Пресс-масленка Н1, прямая G 1/4", под ключ 14	Технические данные A: 16 mm B: 5 mm	
15 039 004	Пресс-масленка Н1, прямая G 3/8", под ключ 17	Технические данные A: 19 mm B: 6,5 mm	
15 062	Пресс-масленка Н1, прямая 1/4" NF (SAE), под ключ 7	Технические данные A: 15,5 mm B: 5 mm	
15 067	Пресс-масленка Н1, прямая 3/8" WHIT, под ключ 11	Технические данные A: 15 mm B: 5 mm	
15 069	Пресс-масленка Н1, прямая G 5/16" BSF, под ключ 9	Технические данные A: 15 mm B: 5 mm	
15 071	Пресс-масленка Н1, прямая F 6 x 1, под ключ 7	Технические данные A: 15 mm B: 5 mm	
15 072	Пресс-масленка Н1, прямая F 8 x 1, под ключ 9	Технические данные A: 16 mm B: 5 mm	
15 073	Пресс-масленка Н1, прямая F 10 x 1, под ключ 11	Технические данные A: 15 mm B: 5 mm	

ПРЕСС-МАСЛЕНКИ Н1, ПРЯМЫЕ, 180°, СОГЛАСНО DIN 71412, НЕРЖАВЕЮЩАЯ СТАЛЬ, С ШЕСТИГРАННИКОМ		
15 907	Пресс-масленка Н1, прямая М 6 x 1, под ключ 7	Технические данные A: 15,5 mm B: 5 mm
15 909	Пресс-масленка Н1, прямая М 8 x 1, под ключ 9	Технические данные A: 17 mm B: 5,5 mm
15 913	Пресс-масленка Н1, прямая М 10 x 1, под ключ 11	Технические данные A: 17 mm B: 5,5 mm
15 926	Пресс-масленка Н1, прямая 1/8" NPT, под ключ 11	
15 937	Пресс-масленка Н1, прямая G 1/8", под ключ 11	Технические данные A: 15 mm B: 5 mm
15 938	Пресс-масленка Н1, прямая G 1/4", под ключ 14	Технические данные A: 17,5 mm B: 6 mm

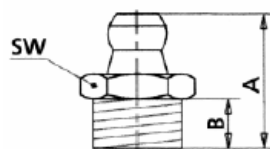

ПРЕСС-МАСЛЕНКИ Н1, ПРЯМЫЕ, 180°, КРУГЛЫЕ, СОГЛАСНО DIN 71412, ЗАКАЛЕННЫЕ, ОЦИНКОВАННЫЕ, С ШЕСТИГРАННИКОМ, ЗАКОЛАЧИВАЕМЫЕ		
15 003	Пресс-масленка Н1, прямая, круглая gerade, Ø 6 mm, VZ, ESN	Технические данные A: 15 mm B: 5 mm C Ø: 8 mm
15 004	Пресс-масленка Н1, прямая, круглая gerade, Ø 8 mm, VZ, ESN	Технические данные A: 15 mm B: 4,5 mm C Ø: 10 mm
15 005	Пресс-масленка Н1, прямая, круглая gerade, Ø 10 mm, VZ, ESN	Технические данные A: 15 mm B: 5 mm C Ø: 11 mm

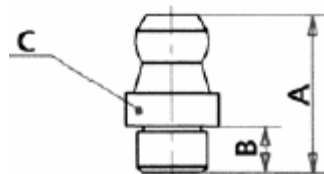

ПРЕСС-МАСЛЕНКИ Н2, УГЛОВЫЕ, 45°, СОГЛАСНО DIN 71412, ЗАКАЛЕННЫЕ, ОЦИНКОВАННЫЕ, С ШЕСТИГРАННИКОМ		
15 100 140	Пресс-масленка Н2, 45° 1/4" BSF, под ключ 9	Технические данные A: 24 mm B: 5 mm C: 11 mm
15 107 140	Пресс-масленка Н2, 45° М 6 x 1, под ключ 9	Технические данные A: 24 mm B: 5 mm C: 10,5 mm
15 108 004	Пресс-масленка Н2, 45° М 7 x 1, под ключ 10	Технические данные A: 24 mm B: 5 mm C: 10 mm
15 109 140	Пресс-масленка Н2, 45° М 8 x 1, под ключ 9	Технические данные A: 24 mm B: 5 mm C: 10 mm
15 110 140	Пресс-масленка Н2, 45° М 8 x 1,25, под ключ 9	Технические данные A: 24,5 mm B: 5 mm C: 10 mm
15 113 140	Пресс-масленка Н2, 45° М 10 x 1, под ключ 11	Технические данные A: 26 mm B: 5 mm C: 10,5 mm
15 115 140	Пресс-масленка Н2, 45° М 10 x 1,5, под ключ 11	Технические данные A: 25,5 mm B: 5 mm C: 11 mm
15 117 004	Пресс-масленка Н2, 45° М 12 x 1,5, под ключ 14	Технические данные A: 29 mm B: 6,5 mm C: 12 mm
15 118	Пресс-масленка Н2, 45° М 12 x 1,75, под ключ 14	Технические данные A: 29,5 mm B: 6,5 mm C: 12 mm
15 137 140	Пресс-масленка Н2, 45° G 1/8", под ключ 11	Технические данные A: 26 mm B: 5,5 mm C: 11 mm
15 138	Пресс-масленка Н2, 45° G 1/4", под ключ 14	Технические данные A: 23 mm B: 6 mm C: 12 mm

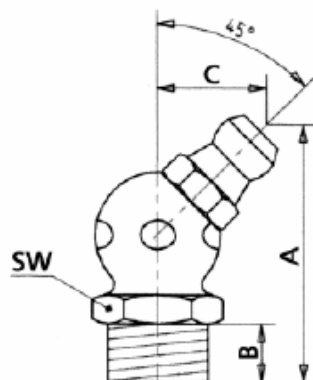

15 139 004	Пресс-масленка Н2, 45° G 3/8", под ключ 17	Технические данные A: 25 mm B: 6 mm C: 13 mm
15 162 140	Пресс-масленка Н2, 45° 1/4" NF (SAE) под ключ 9	Технические данные Maß A: 24 mm Maß B: 5 mm Maß C: 11 mm

ПРЕСС-МАСЛЕНКИ Н2, УГЛОВЫЕ, 45°, СОГЛАСНО DIN 71412, ЗАКАЛЕННЫЕ, ОЦИНКОВАННЫЕ, С ЧЕТЫРЕХГРАННИКОМ

15 171 003	Пресс-масленка Н2, 45° F 6 x 1, под ключ 9	Технические данные A: 20 mm B: 5 mm C: 10,5 mm
15 172	Пресс-масленка Н2, 45° F 8 x 1, под ключ 9	Технические данные A: 18 mm B: 5 mm C: 14 mm
15 173	Пресс-масленка Н2, 45° F 10 x 1, под ключ 11	Технические данные A: 20 mm B: 5 mm C: 11 mm
15 100	Пресс-масленка Н2, 45° 1/4" BSF, под ключ 9	Технические данные A: 20 mm B: 5 mm C: 10 mm
15 107	Пресс-масленка Н2, 45° M 6 x 1, под ключ 9	Технические данные A: 20,5 mm B: 5 mm C: 9 mm
15 109	Пресс-масленка Н2, 45° M 8 x 1, под ключ 9	Технические данные A: 20,5 mm B: 5 mm C: 10 mm
15 110	Пресс-масленка Н2, 45° M 8 x 1,25, под ключ 9	Технические данные A: 20,5 mm B: 5 mm C: 10 mm
15 113	Пресс-масленка Н2, 45° M 10 x 1, под ключ 11	Технические данные A: 20,5 mm B: 5 mm C: 11 mm
15 115	Пресс-масленка Н2, 45° M 10 x 1,5, под ключ 11	Технические данные A: 20,5 mm B: 5 mm C: 11 mm
15 137	Пресс-масленка Н2, 45° G 1/8", под ключ 11	Технические данные A: 20,5 mm B: 5 mm C: 10,5 mm
15 162	Пресс-масленка Н2, 45° G 1/4" NF (SAE), под ключ 9	Технические данные A: 20,5 mm B: 5 mm C: 10,5 mm

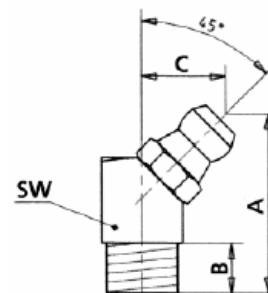

ПРЕСС-МАСЛЕНКИ Н2, УГЛОВЫЕ, 45°, НЕРЖАВЕЮЩАЯ СТАЛЬ, С ШЕСТИГРАННИКОМ		
15 940	Пресс-масленка Н2, 45° М 6 x 1, под ключ 9	Технические данные A: 24 mm B: 5 mm C: 10,5 mm
15 941	Пресс-масленка Н2, 45° М 8 x 1, под ключ 9	Технические данные A: 24 mm B: 5 mm C: 10 mm
15 943	Пресс-масленка Н2, 45° М 10 x 1, под ключ 11	Технические данные A: 26 mm B: 5 mm C: 10,5 mm
15 947	Пресс-масленка Н2, 45° G 1/8", под ключ 11	Технические данные A: 26 mm B: 5 mm C: 11 mm
15 949	Пресс-масленка Н2, 45° G 1/4", под ключ 14	Технические данные A: 23 mm B: 6 mm C: 12 mm

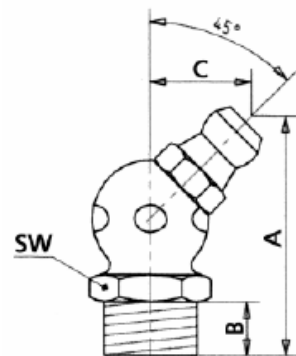

ПРЕСС-МАСЛЕНКИ Н2 А, УГЛОВЫЕ, 45°, КРУГЛЫЕ ЗАКАЛЕННЫЕ, ОЦИНКОВАННЫЕ, ЗАКОЛАЧИВАЕМЫЕ		
15 103	Пресс-масленка Н2, 45°, круглая Ø 6 mm	Технические данные A: 20,5 mm B: 5 mm C: 9 mm D: 10 mm
15 104	Пресс-масленка Н2, 45°, круглая Ø 8 mm,	
15 105	Пресс-масленка Н2, 45°, круглая Ø10 mm,	Технические данные A: 20 mm B: 5 mm C: 11 mm D: 10 mm

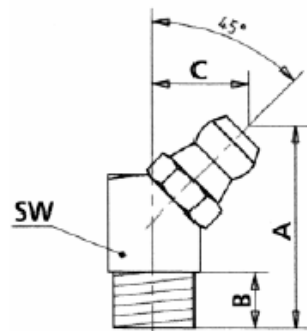

ПРЕСС-МАСЛЕНКИ НЗ А, УГЛОВЫЕ, 90°, СОГЛАСНО DIN 71412, ЗАКАЛЕННЫЕ, ОЦИНКОВАННЫЕ, С ШЕСТИГРАННИКОМ

15 200 140	Пресс-масленка НЗ, 90° 1/4" BSF, под ключ 9	Технические данные A: 18,5 mm B: 5 mm C: 13 mm
15 207 140	Пресс-масленка НЗ, 90° М 6 x 1, под ключ 9	Технические данные A: 18 mm B: 5 mm C: 12 mm
15 209 140	Пресс-масленка НЗ, 90° М 8 x 1, под ключ 9	
15 210 140	Пресс-масленка НЗ, 90° М 8 x 1, под ключ 9	
15 213 140	Пресс-масленка НЗ, 90° М 10 x 1, под ключ 11	Технические данные A: 20 mm B: 5 mm C: 14 mm
15 215 140	Пресс-масленка НЗ, 90° М 10 x 1,5, под ключ 11	
15 217	Пресс-масленка НЗ, 90° М 12 x 1,5, под ключ 14	Технические данные A: 24 mm B: 6,5 mm C: 14 mm
15 218	Пресс-масленка НЗ, 90° М 12 x 1,75, под ключ 14	Технические данные A: 19,5 mm B: 6 mm C: 17,5 mm
15 237 140	Пресс-масленка НЗ, 90° G 1/8", под ключ 11	Технические данные A: 20,5 mm B: 5 mm C: 14 mm
15 238	Пресс-масленка НЗ, 90° G 1/4", под ключ 14	Технические данные A: 21,5 mm B: 6 mm C: 16 mm
15 262 140	Пресс-масленка НЗ, 90° 1/4" NF (SAE), под ключ 9	Технические данные A: 18 mm B: 5 mm C: 12,5 mm

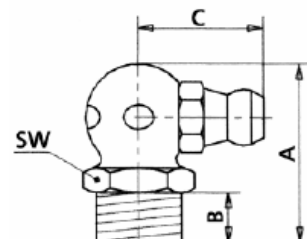

ПРЕСС-МАСЛЕНКИ НЗ А, УГЛОВЫЕ, 90°, СОГЛАСНО DIN 71412, ЗАКАЛЕННЫЕ, ОЦИНКОВАННЫЕ, С ЧЕТЫРЕХГРАННИКОМ

15 271 003	Пресс-масленка НЗ, 90° F 6 x 1, SFG, под ключ 9	Технические данные A: 18 mm B: 5 mm C: 14 mm
15 272	Пресс-масленка НЗ, 90° F 8 x 1, SFG, под ключ 9	
15 273	Пресс-масленка НЗ, 90° F 10 x 1, SFG, под ключ 11	Технические данные A: 18 mm B: 5 mm C: 15 mm
15 200	Пресс-масленка НЗ, 90° 1/4" BSF, под ключ 9	Технические данные A: 18 mm B: 5 mm C: 13 mm
15 207	Пресс-масленка НЗ, 90° M 6 x 1, под ключ 9	
15 209	Пресс-масленка НЗ, 90° M 8 x 1, под ключ 9	Технические данные A: 18 mm B: 5 mm C: 13 mm
15 210	Пресс-масленка НЗ, 90° M 8 x 1,25, под ключ 9	Технические данные A: 18 mm B: 5 mm C: 13,5 mm
15 213	Пресс-масленка НЗ, 90° M 10 x 1, под ключ 11	Технические данные A: 18 mm B: 5 mm C: 15 mm
15 215	Пресс-масленка НЗ, 90° M 10 x 1,5, под ключ 11	
15 237	Пресс-масленка НЗ, 90° G 1/8", под ключ 11	
15 262	Пресс-масленка НЗ, 90° 1/4" NF (SAE), под ключ 9	Технические данные A: 18 mm B: 5 mm C: 9 mm D: 13 mm

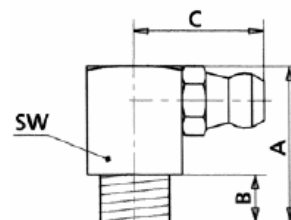

199

ПРЕСС-МАСЛЕНКИ НЗ А, УГЛОВЫЕ, 90°, НЕРЖАВЕЮЩАЯ СТАЛЬ, С ШЕСТИГРАННИКОМ		
15 967	Пресс-масленка НЗ, 90° М 6 х 1, под ключ 9	Технические данные А: 18 mm В: 5 mm С: 12 mm
15 968	Пресс-масленка НЗ, 90° М 8 х 1, под ключ 9	
15 973	Пресс-масленка НЗ, 90° М 10 х 1, под ключ 11	Технические данные А: 20 mm В: 5 mm С: 14 mm
15 976	Пресс-масленка НЗ, 90° G 1/8", под ключ 11	Технические данные А: 22,5 mm В: 5 mm С: 14 mm
15 977	Пресс-масленка НЗ, 90° G 1/4", под ключ 14	Технические данные А: 21,5 mm В: 6 mm С: 16 mm

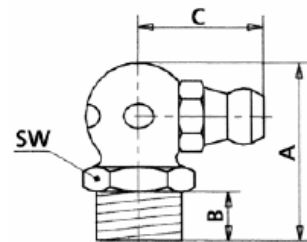

ПРЕСС-МАСЛЕНКИ НЗ А, УГЛОВЫЕ, 90°, КРУГЛЫЕ, ЗАКАЛЕННЫЕ, ОЦИНКОВАННЫЕ, ЗАКОЛАЧИВАЕМЫЕ		
15 204	Пресс-масленка НЗ, 90°, круглые Ø 8 mm	Технические данные А: 18 mm В: 5,5 mm С: 9 mm D: 14 mm

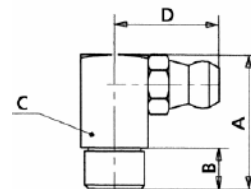

ПРЕСС-МАСЛЕНКИ ШАРОВЫЕ К1, ПРЯМЫЕ°, СОГЛАСНО DIN 71412 (РАНЕЕ DIN 3402), ЗАКАЛЕННЫЕ, ОЦИНКОВАННЫЕ, С ШЕСТИГРАННИКОМ		
15 307	Пресс-масленка шаровая К1, прямая М 6 х 1, под ключ 7	Технические данные А: 14 mm В: 5 mm
15 309	Пресс-масленка шаровая К1, прямая М 8 х 1, под ключ 9	Технические данные А: 14 mm
15 310	Пресс-масленка шаровая К1, прямая М 8 х 1,25, под ключ 9	В: 4,5 mm
15 313	Пресс-масленка шаровая К1, прямая М 10 х 1, под ключ 11	Технические данные А: 14 mm В: 5 mm

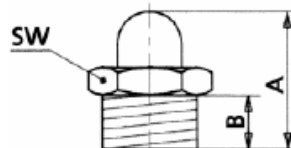

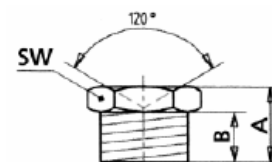
ПРЕСС-МАСЛЕНКИ С ВОРОНКОЙ D1, ПРЯМЫЕ, СОГЛАСНО DIN 3405, ЗАКАЛЕННЫЕ, ОЦИНКОВАННЫЕ, С ШЕСТИГРАННИКОМ

15 607	Пресс-масленка с воронкой D1, прямая M 6 x 1, под ключ 7	Технические данные A: 9 mm B: 5,5 mm
15 609	Пресс-масленка с воронкой D1, прямая M 8 x 1, под ключ 9	Технические данные A: 9,5 mm B: 6 mm
15 610	Пресс-масленка с воронкой D1, прямая M 8 x 1,25, под ключ 9	Технические данные A: 10 mm B: 6 mm
15 613	Пресс-масленка с воронкой D1, прямая M 10 x 1, под ключ 11	Технические данные A: 9,5 mm B: 6 mm
15 615	Пресс-масленка с воронкой D1, прямая M 10 x 1,5, под ключ 11	Технические данные A: 10 mm B: 5,5 mm
15 637	Пресс-масленка с воронкой D1, прямая G 1/8", под ключ 11	Технические данные A: 9,5 mm B: 6 mm
15 638	Пресс-масленка с воронкой D1, прямая G 1/4", под ключ 14	Технические данные A: 11,5 mm B: 7 mm

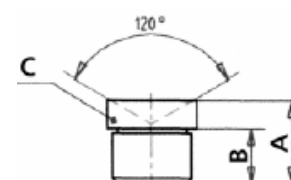
ПРЕСС-МАСЛЕНКИ С ВОРОНКОЙ D1 A, ПРЯМЫЕ КРУГЛЫЕ, СОГЛАСНО DIN 3405, ЗАКАЛЕННЫЕ, ОЦИНКОВАННЫЕ, ЗАКОЛАЧИВАЕМЫЕ

15 603	Пресс-масленка с воронкой D1 A, прямая, Ø 6 mm	Технические данные A: 7,5 mm B: 5 mm C Ø: 8 mm
15 604	Пресс-масленка с воронкой D1 A, прямая, Ø 8 mm	Технические данные A: 9 mm B: 9 mm C Ø: 10 mm

**ПРЕСС-МАСЛЕНКИ ПЛОСКИЕ М1, ДИАМЕТР ГОЛОВКИ 16 ММ,
СОГЛАСНО DIN 3404, ЗАКАЛЕННЫЕ, ОЦИНКОВАННЫЕ, С
ШЕСТИГРАННИКОМ, С КРУГЛОЙ ГОЛОВКОЙ**

57 807	Пресс-масленка плоская М1, головка Ø 16 mm М 6 x 1, под ключ 17	Технические данные А: 18 mm В: 6,5 mm С: 16 mm
57 809	Пресс-масленка плоская М1, головка Ø 16 mm М 8 x 1, под ключ 17	Технические данные А: 17 mm В: 5,5 mm С: 16 mm
57 810	Пресс-масленка плоская М1, головка Ø 16 mm М 8 x 1,25, под ключ 17	Технические данные А: 17,5 mm В: 6,5 mm С: 16 mm
57 813	Пресс-масленка плоская М1, головка Ø 16 mm М 10 x 1, под ключ 17	Технические данные А: 17 mm В: 5 mm С: 16 mm
57 815	Пресс-масленка плоская М1, головка Ø 16 mm М 10 x 1,5, под ключ 17	Технические данные А: 17 mm В: 5,5 mm С: 16 mm
57 817	Пресс-масленка плоская М1, головка Ø 16 mm М 12 x 1,5, под ключ 17	Технические данные А: 17 mm В: 5 mm С: 16 mm
57 837	Пресс-масленка плоская М1, головка Ø 16 mm G 1/8", под ключ 17	
57 838	Пресс-масленка плоская М1, головка Ø 16 mm G 1/4", под ключ 17	Технические данные А: 17 mm В: 5,5 mm С: 16 mm

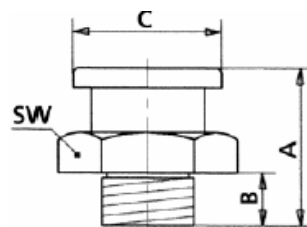

**ПРЕСС-МАСЛЕНКИ ПЛОСКИЕ Т1/В, ДИАМЕТР ГОЛОВКИ 16 ММ,
СОГЛАСНО DIN 3404, ЗАКАЛЕННЫЕ, ОЦИНКОВАННЫЕ, С
ШЕСТИГРАННИКОМ, С ШЕСТИГРАННОЙ ГОЛОВКОЙ**

55 807	Пресс-масленка плоская Т1/В, головка Ø 16 мм М 6 х 1, под ключ 15	Технические данные А: 16 мм В: 5,5 мм С: 16,5 мм
55 809	Пресс-масленка плоская Т1/В, головка Ø 16 мм М 8 х 1, под ключ 15	Технические данные А: 16 мм В: 6 мм С: 16,5 мм
55 810	Пресс-масленка плоская Т1/В, головка Ø 16 мм М 8 х 1,25, под ключ 15	
55 813	Пресс-масленка плоская Т1/В, головка Ø 16 мм М 10 х 1, под ключ 15	
55 815	Пресс-масленка плоская Т1/В, головка Ø 16 мм М 10 х 1,5, под ключ 15	
55 837	Пресс-масленка плоская Т1/В, головка Ø 16 мм G 1/8", под ключ 15	
55 838	Пресс-масленка плоская Т1/В, головка Ø 16 мм G 1/4", под ключ 15	Технические данные А: 17,5 мм В: 8 мм С: 16,5 мм

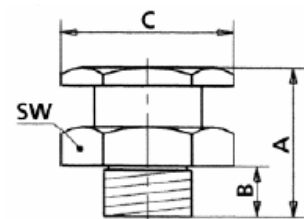
**ПРЕСС-МАСЛЕНКИ ПЛОСКИЕ М22, ДИАМЕТР ГОЛОВКИ 22 ММ,
СОГЛАСНО DIN 3404, ЗАКАЛЕННЫЕ, ОЦИНКОВАННЫЕ, С
ШЕСТИГРАННИКОМ, С КРУГЛОЙ ГОЛОВКОЙ**

57 523	Пресс-масленка плоская М22, головка Ø 22 мм М 16 х 1,5, под ключ 22	Технические данные А: 32 мм В: 12 мм С: 22 мм
57 538	Пресс-масленка плоская М22, головка Ø 22 мм G 1/4", под ключ 22	Технические данные А: 22 мм В: 7,5 мм С: 22 мм
57 539	Пресс-масленка плоская М22, головка Ø 22 мм G 3/8", под ключ 22	Технические данные А: 21 мм В: 7,5 мм С: 22 мм

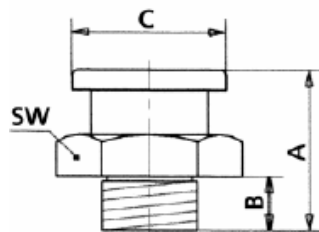

ПРЕСС-МАСЛЕНКИ В АССОРТИМЕНТЕ, В ЯЩИКЕ			
16 090	<p>Пресс-масленки в ассортименте 140 штук Размер ДШВ (mm): 215 x 135 x 40</p>	<p>Технические данные Упаковка: ящик Со штрих-кодом</p> <p>Спецификация</p> <ul style="list-style-type: none"> • 25 шт. Н1 М 6 x 1 (15 007) • 25 шт. Н1 М 8 x 1 (15 009) • 15 шт. Н1 М 10 x 1 (15 013) • 15 шт. Н1 G 1/8" (15 037) • 10 шт. Н2 М 6 x 1 (15 107 140) • 10 шт. Н2 М 8 x 1 (15 109 140) • 5 шт. Н2 М 10 x 1 (15 113 140) • 5 шт. Н2 G 1/8" (15 137 140) • 10 шт. Н3 М 6 x 1 (15 207 140) • 10 шт. Н3 М 8 x 1 (15 209 140) • 5 шт. Н3 М 10 x 1 (15 213 140) • 5 шт. Н3 G 1/8" (15 237 140) 	
16 092	<p>Пресс-масленки в ассортименте 70 штук Размер ДШВ (mm): 175 x 120 x 35</p>	<p>Технические данные Упаковка: ящик Со штрих-кодом</p> <p>Спецификация</p> <ul style="list-style-type: none"> • 10 шт. Н1 М 6 x 1 (15 007) • 10 шт. Н1 М 8 x 1 (15 009) • 10 шт. Н1 М 10 x 1 (15 013) • 10 шт. Н1 G 1/8" (15 037) • 5 шт. Н2 М 6 x 1 (15 107 140) • 5 шт. Н2 М 8 x 1 (15 109 140) • 5 шт. Н2 М 10 x 1 (15 113 140) • 5 шт. Н3 М 6 x 1 (15 207 140) • 5 шт. Н3 М 8 x 1 (15 209 140) • 5 шт. Н3 М 10 x 1 (15 213 140) 	

16 099	<p>Пресс-масленки в ассортименте 387 штук Размер ДШВ (mm): 300 x 245 x 55</p>	<p>Технические данные Упаковка: ящик Со штрих-кодом</p> <p>Спецификация</p> <ul style="list-style-type: none"> • 25 шт. Н1 G 1/8" (15 037) • 15 шт. Н2 G 1/8" (15 137 140) • 15 шт. Н3 G 1/8" (15 237 140) • 15 шт. Н1 G 1/4" (15 038) • 5 шт. Н3 G 1/4" (15 238) • 5 шт. Н1 а, 6 mm (15 003) • 10 шт. Н1 а, 8 mm (15 004) • 25 шт. Н1 PTF 1/8" (15 026 007) • 10 шт. Н3 PTF 1/8" (15 226 007) • 35 шт. Н1 NF (SAE) 1/4" (15 062) • 10 шт. Н2 NF (SAE) 1/4" (15 162) • 10 шт. Н3 NF (SAE) 1/4" (15 262) • 25 шт. Н1 М 6 x 1 (15 007) • 10 шт. Н1 М 6 x 1 (15 007 001) • 15 шт. Н3 М 6 x 1 (15 207 140) • 15 шт. Н1 WHIT 1/4" (15 025) • 5 шт. Н1 WHIT 3/8" (15 067) • 15 шт. Н1 М 8 x 1 (15 009) • 10 шт. Н2 М 8 x 1 (15 109 140) • 10 шт. Н3 М 8 x 1 (15 209 140) • 15 шт. Н1 М 8 x 1,25 (15 010) • 10 шт. Н1 1/4" - 28 SAE • 10 шт. Н2 М 8 x 1,25 (15 110 140) • 10 шт. Н3 М 8 x 1,25 (15 210 140) • 20 шт. Н1 М 10 x 1 (15 013) • 10 шт. Н2 М 10 x 1 (15 113 140) • 10 шт. Н3 М 10 x 1 (15 213 140) • 5 Stück 4-BA-Mundstück G 1/8" (12 731) • 10 4-лепестковых насадок G 1/8" (12 743) • 2 шт. метчик (16 100 и 16 102) 	
16 100	<p>Метчик Для нарезки резьбы 1/8" PTF, И изъятия поврежденных пресс-масленок Н1, Н2, Н3, К1, К2, К3, Под ключ 8 и 9 мм, Размеры ДШВ: 68 x 45 x 15</p>	<p>Технические данные Стальной оцинкованный</p>	
16 102	<p>Метчик Для нарезки резьбы 1/4" NF (SAE), И изъятия поврежденных пресс-масленок Н1, Н2, Н3, К1, К2, К3, Под ключ 10 и 11 мм, Размеры ДШВ: 85 x 51 x 18</p>		